

Alfred™

DB2S Programming Instructions

EN VER 1.0

Alfred International Inc. reserves all rights for the final interpretation of the following instructions.

 All design and specifications are subject to change without notice

Search "Alfred Home" in either the Apple App Store or Google Play to Download



FCC Statement

This equipment has been tested and found to comply with the limits for a Class B digital device, pursuant to Part 15 of the FCC Rules. These limits are designed to provide reasonable protection against harmful interference in a residential installation. This equipment generates, uses, and can radiate radio frequency energy and, if not installed and used in accordance with the instructions, may cause harmful interference to radio communication. However, there is no guarantee that interference will not occur in a particular installation. If this equipment does cause harmful interference to radio or television reception, which can be determined by turning the equipment off and on, the user is encouraged to try to correct the interference by one of the following measures:

- Reorient or relocate the receiving antenna.
- Increase the separation between the equipment and receiver.
- Connect the equipment into an outlet on a circuit different from that to which the receiver is connected.
- Consult the dealer or an experienced radio/TV technician for help.

FCC Caution: Any changes or modifications not expressly approved by the party responsible for compliance could void the user's authority to operate this equipment. This device complies with Part 15 of the FCC Rules. Operation is subject to the following two conditions:

- (1) This device may not cause harmful interference, and
- (2) this device must accept any interference received, including interference that may cause undesired operation.

FCC Radiation Exposure Statement

To comply with FCC/IC RF exposure requirements for mobile transmitting devices, this transmitter should only be used or installed at locations where there is at least 20 cm separation distance between the antenna and all persons.

Industry Canada Statement

Under Industry Canada regulations, this radio transmitter may only operate using an antenna of a type and maximum (or lesser) gain approved for the transmitter by Industry Canada. To reduce potential radio interference to other users, the antenna type and its gain should be so chosen that the equivalent isotropically radiated power (e.i.r.p.) is not more than that permitted for successful communication.

Failure to follow the below instructions could result in damage to the product and void the factory warranty. The accuracy of the door preparation is critical to allow proper functioning and security of this Alfred Product.

Misalignment of the door prep and lock can cause performance degradation and hinder the security functions of the lock.

Finish Care: This lockset is designed to provide the highest standard of product quality and performance. Care should be taken to ensure a long-lasting finish. When cleaning is required use a soft, damp cloth. Using lacquer thinner, caustic soaps, abrasive cleaners or polishes could damage the coating and result in tarnishing.

IMPORTANT: Do not install battery until the lock is completely installed on door.

1. Master PIN Code: Can be 4-10 Digits and should not be shared with other users. Default Master Pin code is "12345678". Please update once installation is completed.
2. User PIN Code Numbers slots : User Pin Codes can be assigned number slots between (1-250), it will be assigned automatically then read by voice guide after enrollment.
3. User Pin Codes: Can be 4-10 digits and can be set up through Master Mode or Alfred Home App.
4. Access Card Number slots: Access cards can be assigned number slots between (1-250), it will be assigned automatically then read by voice guide after enrollment.
5. Access Card: Only Mifare 1 type cards are supported for DB2S. It can be set up through Master Mode or Alfred Home App.

Front assembly

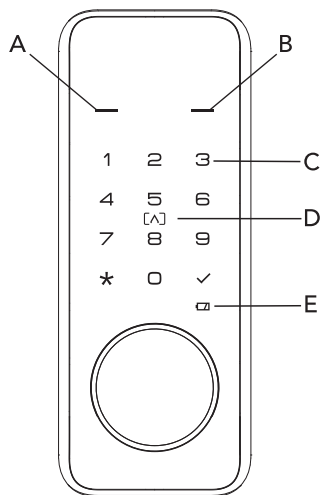

- A:** Status indicator(Red)
- B:** Status indicator(Green)
- C:** Touchscreen keypad
- D:** Card reader area
- E:** Low battery indicator

Back assembly

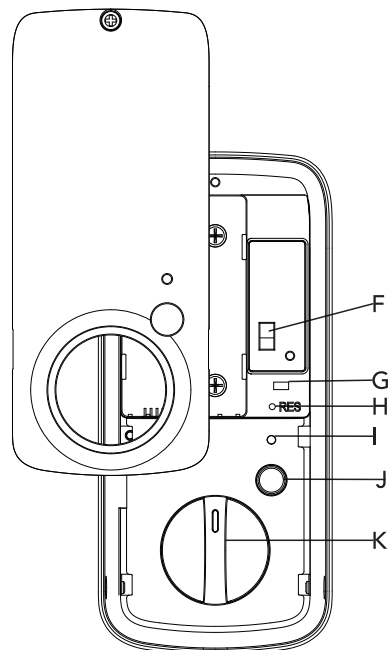

- F:** Wireless module port
- G:** Handing switch
- H:** Reset button
- I:** Internal indicator
- J:** Multi-functional button
- K:** Thumb turn

Master Mode:

The Master Mode can be entered by entering “** + **Master PIN Code** + √” to program the lock.

Master PIN code:

The Master PIN Code is used for programming and for feature settings.



The default **Master PIN Code** must be changed after installing.

The **Master PIN Code** will also operate the lock in **Away Mode** and **Privacy Mode**.

Simple PIN Code Rule

For your security, we have set up a rule to avoid simple pin codes that can easily be guessed. Both the Master PIN Code and User PIN Codes need to follow these rules.

Rules for Simple Pin Code:

1. No consecutive numbers - Example: 123456 or 654321
2. No duplicated numbers - Example: 1111 or 333333
3. No other existing Pins - Example: You cannot use an existing 4 digit code within a separate 6 digit code

Manual Locking

The lock can be locked by pressing and holding any key for 1 second from outside or using thumb turn from inside or pressing the multiple function button on the interior assembly from inside.

Auto Re-lock

After lock has been successfully unlocked, it will automatically re-lock after a preset time. This feature can be turned on through the Alfred Home App or through option #4 in Master Mode menu at the Lock. This feature comes disabled in default settings. Auto re-lock time can be set to 30secs, 60secs, 2mins, and 3mins.

(OPTIONAL) When door position sensor is installed, the auto re-lock timer will not start until the door is fully closed.

Away (Vacation) Mode

This feature can be enabled in the Master Mode menu, Alfred app, or through your third party hub (sold separately). This feature restricts access of all User Pin Codes and RFID Cards. It can be disabled by Master Code and Alfred app unlock. If someone unlocks the door by using the inside thumb turn or key override, the lock will sound an audible alarm for 1 min. Additionally when the alarm is activated it will send a notification to the Alfred Home app, and or other smart home system through wireless module (if integrated) to the user to make them aware of the status change of the lock.

Silent Mode

When enabled, Silent Mode shuts off key tone playback for use in quiet areas. Silent Mode can be turned On or Off in Master Mode Menu Option #5 at the lock or through Language settings on the Alfred Home App.

Keypad Lockout

The lock will go into KeyPad Lockout for a default of 5 mins after the wrong code entry limit has been met (10 attempts). Once the unit has been placed in shutdown mode due to the limit being reached the screen will flash and will prevent any keypad digits from being entered until the 5 min time limit has expired. The Wrong code entry limit resets after a successful Pin code entry has been entered or the door is unlocked from inside thumb turn or by Alfred Home App.

Status LED

Exterior indicators located on Front Assembly. Green LED will illuminate when the door is unlocked or for a successful settings change. Red LED will illuminate when the door is locked or when there is an error in settings input.

Interior indicator located on Back Assembly, Red LED will illuminate after locking event. Green LED will illuminate after unlocking event.

Green LED blinks when the lock is pairing with Z-Wave or other hub (sold separately), it stops blinking if pairing succeeded. If Red LED illuminates, pairing failed.

The Red and Green LED will blink alternately when the lock is drop off from Z-Wave.

User PIN code

The User PIN Code operates the Lock. They can be created between 4 and 10 digits in length but must not break simple pin code rule. You can assign a User Pin code to specific members within the Alfred Home App. Please make sure to record set user Pin codes as they are **NOT** visible within Alfred Home App for security once set.

Maximum Number of user PIN codes is 250.

Access Card (Mifare1)

Access Cards can be used to unlock the lock when placed over top of the Card reader on the front face of the DB2S. These cards can be added and deleted at the lock using the Master Mode Menu. You can also delete Access cards at any time within the Alfred Home App when connected via WIFI or BT or assign an Access card to a specific member on your account. Maximum number of Access Cards per lock is 250.

Privacy Mode

Enable by holding the multi-function button on the inside panel of lock for 3 Seconds. Enabling this feature restricts ALL user PIN code access, except Master PIN Code and Alfred Home App Access. This feature is designed to be used when the User is home and within the house but wants to restrict any PIN Codes assigned to other users (other than Master PIN Code) from being able to open the deadbolt lock, for example when sleeping at night once everyone that is supposed to be home is within the house. The feature will disable automatically after the Master Pin Code is entered, unlocked by Alfred Home App or by unlocking door using thumb turn or override key.

Bluetooth Energy Saving Mode:

Bluetooth Energy Saving Feature can be programmed in Settings options on the Alfred Home App or in Master Mode Menu at the Lock.

Enabling Energy Saving Mode - means Bluetooth will broadcast for 2min after keypad lights turn off on Touchscreen Panel, after the 2min expires the Bluetooth feature will go into energy savings Sleep mode to reduce some battery draw. The front panel will need to be touched to wake up the lock so the Bluetooth connection can be re-established. Disabling Energy Saving Mode - means Bluetooth will stay active continuously to create quicker connection. If user has enabled One Touch Unlock Feature in Alfred Home App, Bluetooth must be Enabled as the One Touch feature requires constant Bluetooth signal availability to function.

Reboot your lock

In the case where your lock becomes unresponsive, the lock can be restarted by plugging a USB-C charging cable to the USB-C port on the bottom of the front panel (see diagram on Page 14 for location). This will keep all lock settings in place but will restart the lock.

Reset button

After Lock has been Reset, all User Credentials and settings will be deleted and returned to factory settings. Locate the Reset button on the Interior Assembly underneath Battery Cover and follow Reset instructions on Page 15 (see diagram on Page 3 for location). Connection with Alfred Home App will remained, but the connection with the Smart Building System Integration will be lost.

Settings	Factory Defaults
Master PIN Code	12345678
Auto Re-lock	Disabled
Speaker	Enabled
Wrong Code Entry Limit	10 times
Shutdown Time	5 mins
Bluetooth	Enabled (Energy Savings Off)
Language	English

LOCK OPERATIONS

Enter Master Mode

- 1.Touch Keypad screen with your hand to activate lock. (Keypad will illuminate)
- 2.Press "*" twice
- 3.Enter Master PIN Code and followed by "✓"

Change Default Master PIN code

Changing Master PIN Code can be programmed in Settings options on the Alfred Home App or in Master Mode Menu at the Lock.

1. Enter Master Mode
2. Enter "1" to select Modify Master Pin Code.
3. Enter NEW 4-10 Digit Master PIN Code followed by "✓"
4. Repeat Step 3 to confirm NEW Master PIN Code

CAUTION

User must change Factory Set Master Pin Code before changing any other menu Settings when first installed. Settings will be locked until this has been completed. Record Master Pin Code in a safe and secure location as the Alfred Home APP will not show User Pin Codes for security purposes after it has been set.

Add User PIN Codes

User PIN Codes can be programmed in Settings options on the Alfred Home App or in Master Mode Menu at the Lock.

Master Mode Menu Instructions:

1. Enter Master Mode.
2. Enter "2" to enter Add User menu
3. Enter "1" to add User PIN code
4. Enter New User PIN Code followed by "√"
5. Repeat step 4 to confirm PIN Code.
6. To continue adding new users, repeat steps 4-5.

CAUTION

When Registering User Pin Codes, the codes must be entered within 10 Seconds or the Lock will time out. If you make a mistake during the process, you can press the "*" once to go back to previous menu. Before entering a New User PIN code, lock will announce how many User PIN codes already exist, and User PIN code number you are registering.

Add Access Cards

Access Cards can be added in Master Mode Menu, or initiated from the Alfred Home App.

Master Mode Menu Instructions:

1. Enter Master Mode.
2. Enter "2" to enter Add User menu
3. Enter "3" to add Access Card
4. Hold access card over card reader area on front of Lock.
5. To continue adding new Access Card, repeat steps 4

CAUTION

Before adding new Access Card, lock will announce how many Access Cards already exist, and Access Card number you are registering.

 **Note:** Only MiFare 1 type cards are supported for DB25.

Delete User PIN code

User PIN Codes can be programmed in Settings options on the Alfred Home App or in Master Mode Menu at the Lock.

Master Mode Menu Instructions:

1. Enter Master Mode.
2. Enter "3" to enter delete User menu
3. Enter "1" to delete User PIN Code
4. Enter User PIN code number or User PIN code followed by "√"
5. To continue deleting User PIN code, repeat steps 4

Delete Access Card

Access Card can be deleted in Settings options on the Alfred Home App or in Master Mode Menu at the Lock.

Master Mode Menu Instructions:

1. Enter Master Mode.
2. Enter "3" to enter delete User menu
3. Enter "3" to delete Access Card.
4. Enter Access Card number followed by "√", or Hold access card over card reader area on front of Lock.
5. To continue deleting Access Card, repeat steps 4

Auto re-lock settings

Auto Re-Lock Feature can be programmed in Settings options on the Alfred Home App or in Master Mode Menu at the Lock.

Master Mode Menu Instructions:

1. Enter Master Mode
2. Enter "4" to enter Auto Re-lock menu
3. Enter "1" to Disable Auto Re-lock(**Default**)
or Enter "2" to Enable Auto Re-lock and set the re-lock time to 30 secs.
or Enter "3" to set the re-lock time to 60secs
or Enter "4" to set the re-lock time to 2mins
or Enter "5" to set the re-lock time to 3mins

Silent Mode/Language Settings

Silent Mode or Language Change Feature can be programmed in Settings options on the Alfred Home App or in Master Mode Menu at the Lock.

Master Mode Menu Instructions:

1. Enter Master Mode
2. Enter "5" to enter Languages Menu
3. Enter 1-5 to Enable a select voice guide language (see language choices in table to the right) or Enter "6" to enable Silent Mode

Languages

1. English
2. Spanish
3. Portuguese
4. French
5. Mandarin

Enable Away Mode

Away mode can be enabled in Master Mode Menu at the lock or from Alfred app. Lock must be in locked position.

Master Mode Menu Instructions:

1. Enter Master Mode.
2. Enter "6" to enable Away Mode.



CAUTION

In Away Mode, all User PIN codes will be disabled. Device can only be unlocked by Master PIN Code or Alfred app, and Away Mode will be disabled automatically. If someone unlocks the door by using the inside thumbturn or key override, the lock will sound an audible alarm for 1 min. Additionally when the alarm is activated, it will send a notification message to the account holders to notify them of the alarm via Alfred app.

Enable Privacy Mode

Privacy Mode can ONLY be enabled at the lock. Lock must be in locked position.

To enable at the Lock

Press and hold the multifunction button on the inside panel for 3 sec.

 **Note:** Alfred Home App can only view the status of Privacy Mode, you cannot turn it on or off within the APP as the feature is designed to be used only when you are within your home with the door locked. When Privacy mode is activated, all PIN Codes and RFID Cards are prohibited (Excluding Master Pin Code) until Privacy mode is deactivated.

To Disable Privacy Mode

1. Unlock the door from inside using the thumb turn
2. Or Enter Master Pin Code on keypad or Physical Key and Unlock the door from outside

 **Note:** If the lock is in Privacy Mode, any commands via Z-Wave or other module (third party Hub commands) will result in an error command until Privacy Mode has been disabled.

Bluetooth Settings (Power Save)

Bluetooth Setting (Power Save) Feature can be programmed in Settings options on the Alfred Home App or in Master Mode Menu at the Lock.

Master Mode Menu Instructions:

1. Enter Master Mode
2. Enter "7" to enter Bluetooth Settings Menu
3. Enter "1" to Enable Bluetooth - means Bluetooth will stay active continuously to create quicker connection or Enter "2" to Disable Bluetooth - means Bluetooth will broadcast for 2min after keypad lights turn off on Touchscreen Panel, after the 2min expires the Bluetooth feature will go into energy savings Sleep mode to reduce some battery draw. The front panel will need to be touched to wake up the lock so the Bluetooth connection can be re-established.



If a user has enabled One Touch Unlock Feature in Alfred Home App, Bluetooth must be Enabled as the One Touch feature requires constant Bluetooth connect availability to function.

Network Module (Z-Wave or other hubs) Pairing Instructions (Add on Modules Required sold separately)

Z-Wave pairing or other Network Settings can ONLY be programmed through the Master Mode Menu at the Lock.

Master Mode Menu Instructions:

1. Follow user guide of your Smart Hub or Network Gateway to enter Learning or Pairing Mode
2. Enter Master Mode
3. Enter "8" to enter Network Settings
4. Enter "1" to enter Pairing
or "2" to Unpair
5. Follow steps on your 3rd party interface or Network controller to sync Network Module from lock.



Successful pairing to a Network completes within 10 seconds. After successful pairing, lock will announce "Setup Succeeded". Unsuccessful pairing to a Network will timeout at 25 seconds. After unsuccessful pairing, lock will announce "Setup Failed".

Optional Alfred Z-Wave or other Network Module is required to enable this feature (sold separately). If the Lock is connected to a network controller, it is recommended that all programming of PIN Codes and settings is completed through 3rd party user interface to ensure stable communication between the lock and the controller.

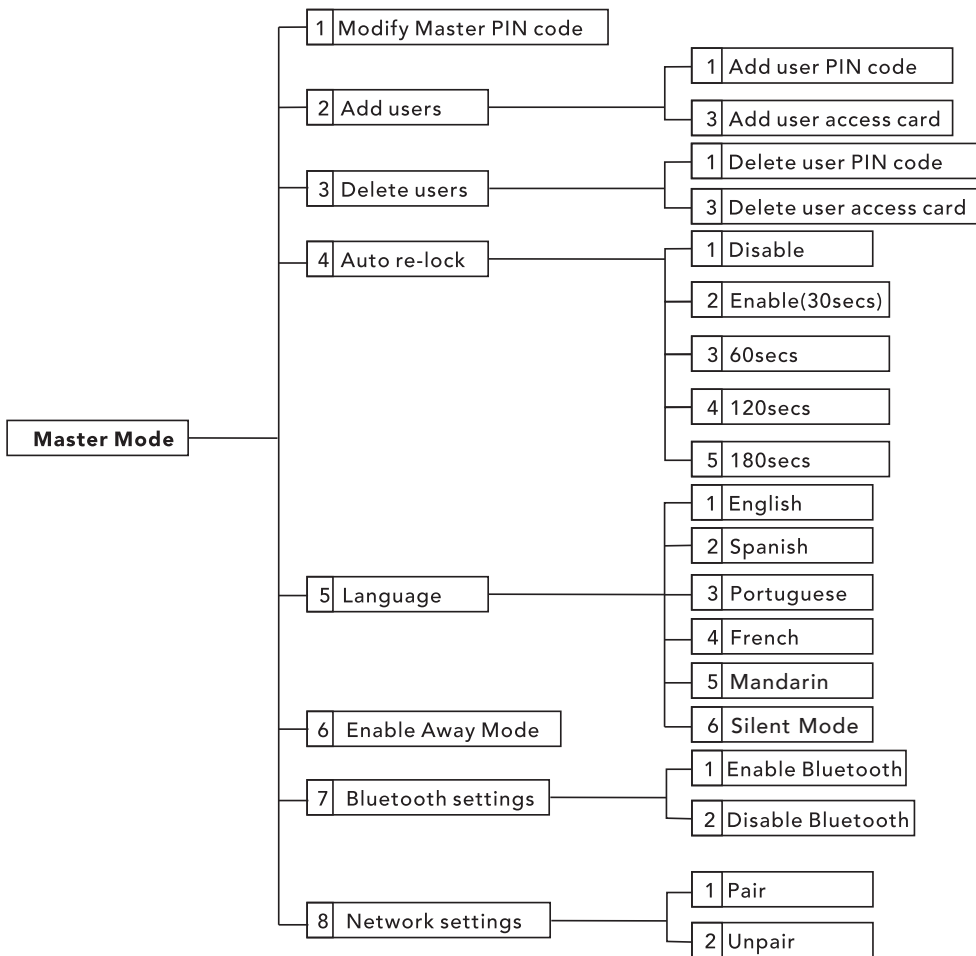

Unlock the door

1. Unlock the door from outside

- Use PIN code key



User
PIN code



- Place palm over lock to wake up the keypad.
- Input User PIN Code or Master PIN Code and press "√" to confirm.

- Use Access Card

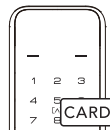

- Place Access Card on Card reader area

2. Unlock the door from inside

- Manual thumb turn



Turn the thumb turn on Back Assembly (Thumb turn will be in the vertical position when unlocked)

Lock the door

1. Lock the door from outside

Auto Re-lock Mode

If Auto Re-Lock Mode is enabled, the Latch bolt will be extended and locked automatically after the set amount of time selected in the auto relock settings has past. This delay timer will start once the lock has been unlocked or the door has been closed (Door Position Sensors required for this to happen).

Manual Mode



Press and hold any key on keypad for 1 second.

2. Lock the door from inside

Auto Re-lock Mode

If Auto Re-Lock Mode is enabled, the Latch bolt will be extended and locked automatically after the set amount of time selected in the auto relock settings has past. This delay timer will start once the lock has been unlocked or the door has been closed (Door Position Sensors required for this to happen).

Manual Mode

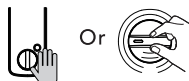

Or

In Manual Mode, the device can be locked by pushing the Multi-Function button on the Back Assembly or by turning the thumb turn. (Thumb turn will be in the horizontal position when locked)

Enable Privacy Mode

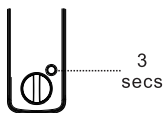

To enable privacy mode (inside deadlock), Push and HOLD the Multi-functions button on the inside panel for 3 Seconds. A voice prompt will notify you that privacy mode has been enabled. When this feature is enabled, it restricts ALL user PIN code and RFID Card access, except the Master Pin Code and Digital Bluetooth keys sent through the Alfred Home App. This feature will be disabled automatically after entering the Master Pin Code or by unlocking the device with the thumb turn from the inside.

Use Visual PIN Protection

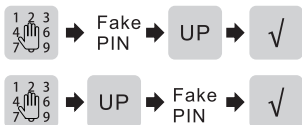

User can prevent PIN code exposure from strangers by entering additional random digits before or after their User Pin Code to unlock their device. In both cases the User Pin code is still intact but to a stranger it cannot easily be guessed.

Example, if your User PIN is 2020, you can enter in "1592020" or "202016497" then "√" and the lock will unlock, but your pin code will be protected from anyone watching you enter your code.

Use Emergency USB-C Power Port

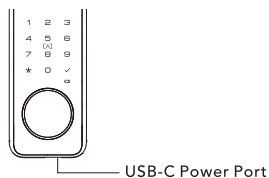
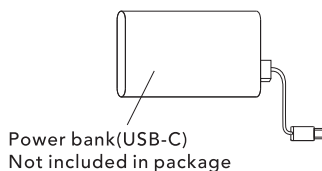

In the scenario where the lock freezes or becomes unresponsive, the lock can be restarted by plugging a USB-C cable into the Emergency USB-C Power port. This will keep all lock settings in place but will restart the lock.

Reset to factory default settings

Factory Reset

Fully resets all settings, network pairings (Z-wave or other hubs), memory (activity logs) and Master and User Pin Codes to original factory settings. Can only be performed locally and manually at the lock.

1. Open the door and keep the lock in "unlock" status
2. Open battery box and find the reset button.
3. Use the reset tool or a thin object to press and hold the reset button.
4. Keep holding the reset button, remove the battery, and then put it back in.
5. Keep holding the reset button down until you hear the lock beep (Can take up to 10 seconds).

CAUTION: Reset operation will delete all user setting and credentials, Master PIN code will be restored to default 12345678.

Please use this procedure only when the network primary controller is missing or otherwise inoperable.

Network Reset

Resets all settings, memory and User Pin codes. Does not reset Master Pin Code nor network pairing (Z-wave or other hub). Can only be performed via network connection (Z-wave or other hubs) if this feature is supported by the hub or controller.

Battery Charging

To charge your battery pack:

1. Remove the battery cover.
2. Remove the battery pack from the lock using the pull tab.
3. Plug in and charge the battery pack using a standard USB-C charging cable and adapter.

(See max. recommended inputs below)

Input Voltage: 4.7~5.5V

Input Current: Rated 1.85A, Max. 2.0A

Battery Charging Time (avg.): ~4 hours (5V, 2.0A)

LED on battery: Red - Charging Green - Fully charged.

Rétablissement des réglages d'usine

Réinitialisation

Réinitialise entièrement tous les paramètres, appairages réseau (Z-Wave ou autres concentrateurs), mémoire (journaux d'activité) et codes PIN du Mode superviseur aux réglages d'usine. Ne peut être effectué que localement et manuellement à la serrure.

1. Ouvrir la porte et maintenir le pêne en position « déverrouillée »
2. Ouvrir le compartiment des piles et repérer le bouton de réinitialisation
3. Utiliser l'outil de réinitialisation ou un objet pointu pour appuyer le bouton de réinitialisation et le maintenir enfoncé
4. Maintenir le bouton de réinitialisation enfoncé et retirer une pile du compartiment des piles, puis la replacer.
5. Toujours maintenir le bouton de réinitialisation enfoncé jusqu'à ce que le timbre sonore soit activé. (Cela peut prendre jusqu'à 10 secondes)

ATTENTION

L'opération de réinitialisation supprimera tous les paramètres et informations d'identification des utilisateurs et le code PIN du Mode superviseur sera réinitialisé au « 12345678 » par défaut.

Veillez utiliser cette procédure uniquement lorsque le contrôleur principal du réseau est manquant ou autrement inutilisable.

Réinitialisation réseau

Réinitialise tous les paramètres, la mémoire et les codes PIN des utilisateurs. Ne réinitialisez pas le code PIN du superviseur ni l'appairage réseau (Z-Wave ou autre hub). Ne peut être effectué à travers une connexion réseau (Z-Wave ou autres hub) que si cette fonctionnalité est prise en charge par le Hub ou le contrôleur.

Chargement des piles

Pour recharger le bloc pile:

1. Retirer le couvercle du bloc pile
2. Retirer le bloc pile de la serrure en tirant la languette
3. Branchez et chargez la batterie à l'aide d'un câble et d'un adaptateur de charge USB-C standard. (Voir les entrées max. recommandées ci-dessous)

Tension d'entrée: 4,7 - 5,5 V

Temps nécessaire de recharge: environ 4 heures (5 V, 2,0 A)

Le voyant DEL des piles: Rouge - pile en charge Vert - pile entièrement chargée

Courant d'entrée: 1,85 A, 2,0 A Max.

Pour obtenir du soutien technique veuillez nous rejoindre à : support@alfredinc.com
 Vous pouvez également nous appeler au **1-833-4-ALFRED (253733)**

Fonction du mode Privé

Pour activé le mode Privé (pène dormant intérieur), appuyer sur le bouton multifonctions à l'intérieur de la serrure active, aucun code PIN d'utilisateur ni carte d'accès numériques RFID ne peut activer la serrure à l'exception du code PIN du superviseur et les cartes Bluetooth envoyées par l'intermédiaire de l'application Alfred Home. Cette fonctionnalité sera désactivé automatiquement en composant le code PIN de superviser ou lorsque la serrure est déverrouillée de l'intérieure avec la barrette tournante.

3
secs

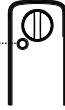

Protection visuelle du code PIN

Un utilisateur peut empêcher que des étrangers ne puissent voir son code PIN en composant des chiffres supplémentaires de manière aléatoire avant ou après avoir composé son code PIN d'utilisateur pour déverrouiller leur serrure. Dans les deux cas, le code PIN d'utilisateur restera intact, mais le code ne pourra pas facilement être deviné par un étranger. Par exemple, si votre code PIN d'utilisateur est le « 2020 », vous pouvez taper au lieu, le « 202016497 » et ensuite le « / » et la serrure sera déverrouillée, mais votre code PIN d'utilisateur ne pourra pas facilement être deviné par un étranger.

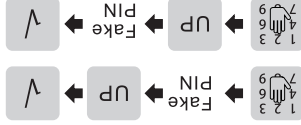

Le port d'alimentation USB-C d'urgence

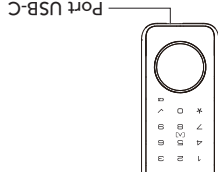
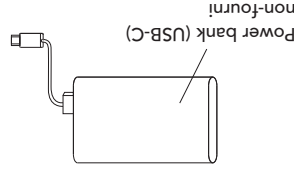

Dans le cas où le verrou se fige ou ne répond plus, il peut être redémarré en branchant un câble USB-C sur le port d'alimentation USB-C d'urgence. Cela gardera tous les paramètres de verrouillage en place mais redémarrera le verrouillage.

Déverrouillage de la porte

1. Déverrouillage de la porte de l'extérieur

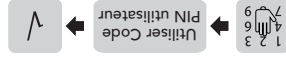

- Utiliser la clef code PIN

- Placer la paume de la main sur la serrure pour activer le clavier

- Taper le code PIN d'utilisateur ou le code PIN du superviseur et taper

« ✓ » pour confirmer.

2. Déverrouillage de la porte de l'intérieur



- Barrette tournante manuelle

Tourner la barrette tournante sur la partie intérieur de la serrure (La barrette tournante sera en position verticale lorsque la serrure est déverrouillée)

Verrouillage de la porte

1. Verrouillage de la porte de l'extérieur

Mode verrouillage automatique

Lorsque le mode de verrouillage automatique est activé, le pêne ressort automatiquement et la serrure sera verrouillée environ 30 secondes après avoir été déverrouillée.

Mode manuel



Appuyer sur une touche du clavier pendant une seconde.

2. Verrouillage de la porte intérieur

Mode de reverrouillage automatique

Lorsque le mode de reverrouillage automatique est activé, le pêne ressort automatiquement et la serrure sera verrouillée environ 30 secondes après avoir été déverrouillée.

Mode manuel

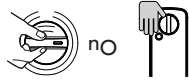

verrouillée en appuyant sur le bouton multifonction sur l'écusson intérieur de la serrure ou en tournant la barrette tournante sur l'écusson intérieur de la serrure. (La barrette tournante sera en position horizontale lorsque la serrure est verrouillée.)

Arbre de programmation du menu du Mode Superviseur

FR

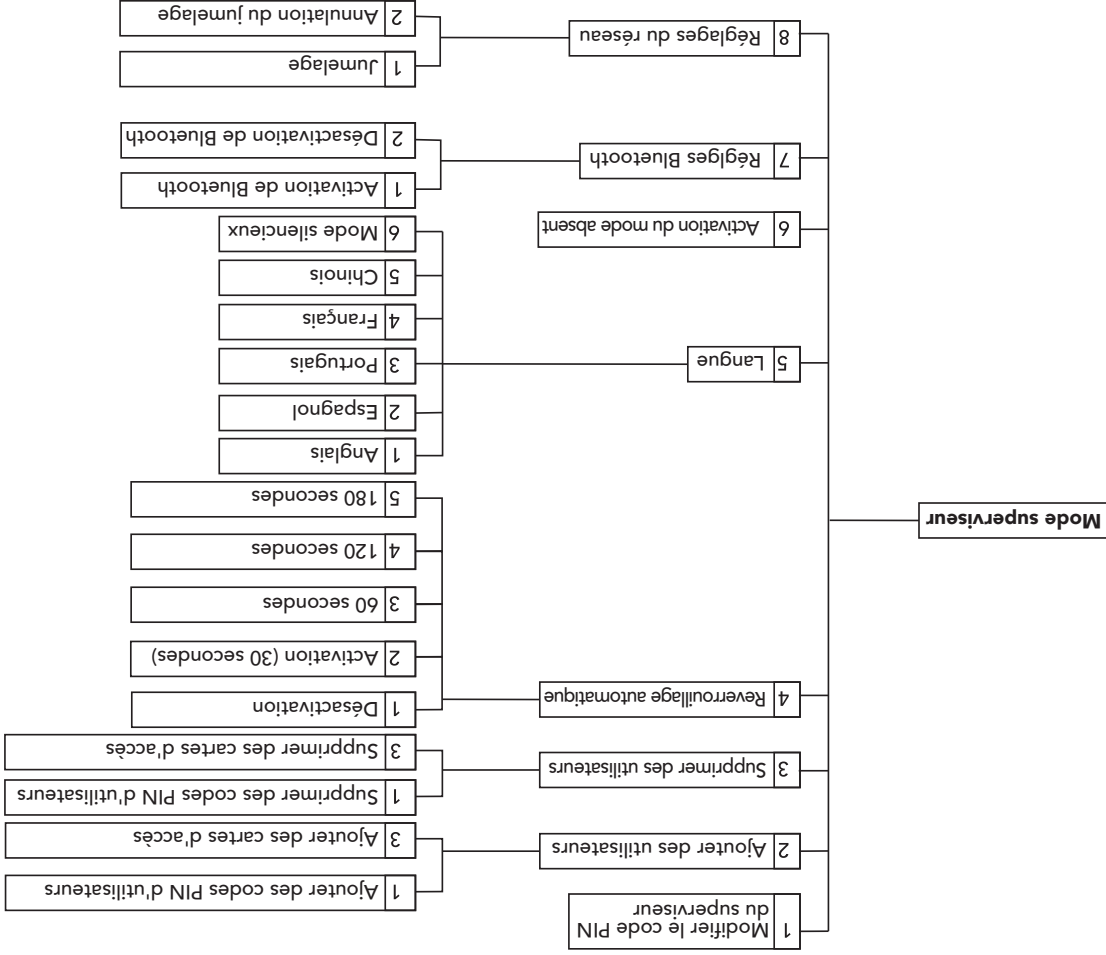

Réglages Bluetooth (Economie d'énergie)

La fonctionnalité du réglage Bluetooth (économie d'énergie) peut être programmée à partir de l'option Réglages dans l'application Alfred Home ou dans le menu du Mode Superviseur de la serrure.

Instructions pour le menu mode superviseur:

1. Entrer au mode superviseur
2. Taper le chiffre « 7 » pour accéder au menu de réglage Bluetooth
3. Taper le chiffre « 1 » pour activer Bluetooth, ce qui signifie que Bluetooth restera activé en permanence pour assurer une connexion plus rapide
- OU taper le chiffre « 2 » pour désactiver Bluetooth, ce qui signifie que Bluetooth n'émettra que pendant deux minutes après que le clavier tactile se sera éteint. Après le délai de deux minutes, la fonctionnalité Bluetooth passera en mode d'économie d'énergie de veille pour réduire la consommation de la pile. Il faudra toucher l'Écusson avant pour réactiver la serrure et que la connexion Bluetooth soit établie à nouveau.



Si l'utilisateur a activé une fonctionnalité Développement immédiat dans l'application Alfred Home, Bluetooth doit être activé, car la fonctionnalité activée a fonctionnalité Développement immédiat (un seul toucher de l'écran) exige que la connexion Bluetooth soit disponible en permanence pour fonctionner.

Module réseau (Z-Wave ou autre concentrateur) Instructions de jumelage (modules supplémentaires requis vendus séparément)

Jumelage avec Z-Wave ou autre peut seulement être activé à partir du menu Superviseur sur la serrure.

Instructions pour le menu mode superviseur:

1. Suivez le guide de l'utilisateur de votre hub intelligent ou de votre passerelle réseau pour passer en mode d'apprentissage ou de jumelage
2. Entrez le code PIN du superviseur
3. Taper le « 8 » pour accéder aux réglage du réseau
4. Taper le « 1 » pour accéder au jumelage ou « 2 » pour accéder à la suppression d'appariage
5. Suivre les étapes sur votre interface tierce ou votre contrôleur réseau pour synchroniser le module réseau à partir de la serrure.



Le jumelage réussit à un réseau se termine en 10 secondes. Une fois que le jumelage réussit, le verrou annoncera "Configuration réussie". Le jumelage infructueux à un réseau expirera au bout de 25 secondes. Après un appariage infructueux, le verrou annoncera « Échec de la configuration ». (facultatif) Le Z-Wave d'Alfred ou un autre module réseau est requis pour activer cette fonction (vendu séparément). Si la serrure est connectée à un contrôleur de réseau, il est recommandé que toute la programmation des codes PIN et des réglages soit effectuée à travers une interface utilisateur tierce pour assurer une communication stable entre la serrure et le contrôleur.

Mode silencieux/ Changement de la langue

Le mode Silencieux ou le changement de la langue peuvent être programmés dans l'option Réglages à partir de l'application Alfred Home ou à partir du menu du Mode Superviseur sur la serrure.

Instructions pour le menu mode superviseur:

1. Entrer au mode superviseur

2. Taper le chiffre « 3 » pour accéder au menu du changement de la langue

3. Choisissez le chiffre de 1 à 5 qui correspond à la langue désirée. (Consulter les choix de langues possibles dans le tableau ci-contre à droite). Taper le chiffre « 6 » pour activer le mode silencieux.

- | |
|--------------|
| Langues |
| 1. Anglais |
| 2. Espagnol |
| 3. Portugais |
| 4. Français |
| 5. Chinois |

Activation du mode Absent

Le mode Absent peut être activé grâce à l'option Réglages dans l'application Alfred Home ou à partir du menu Superviseur sur la serrure. La serrure doit être verrouillée.

Instructions pour le menu mode superviseur:

1. Entrer au mode superviseur

2. Taper le chiffre « 6 » pour activer le mode Absent



Dans le mode Absent, tous les codes PIN d'utilisateur seront temporairement désactivés. La serrure peut seulement être déverrouillée en entrant le code du superviseur ou à partir de l'application Alfred Home. Le mode absent sera désactivé automatiquement si quelque'un déverrouille la serrure en utilisant la barrette tournante de l'intérieur ou la clé de dépannage. Un timbre sonore d'alarme sera alors émis pour une minute. De plus, un message de notification sera envoyé aux titulaires du compte à travers l'application Alfred Home dès que l'alarme sonne.

Activer le mode privé

Le mode privé peut uniquement être activé à la serrure. La serrure doit être à la position verrouillée.

Pour activé à la serrure

Pour activer le mode privé, il faut appuyer sur le bouton multifonction situé sur l'écusson intérieur de la serrure pendant 3 secondes.

Note: l'application Alfred Home ne peut afficher que l'état du mode privé, vous ne pouvez pas l'activer ou le désactiver dans l'application car la fonction est conçue pour être utilisée uniquement lorsque vous êtes chez vous avec la porte verrouillée. Lorsque le mode de confidentialité est activé, tous les codes PIN et cartes RFID sont interdits (à l'exception du code PIN du superviseur jusqu'à ce que le mode privé soit désactivé).

Pour désactiver le mode privé

1. Déverrouiller la serrure par l'intérieur en utilisant la barrette tournante

OU entrer le code PIN du superviseur sur le clavier ou la clé physique et déverrouiller la porte de l'extérieur

Note: Si le verrou est en mode privé, toute commande à travers Z-Wave ou un autre module (commandes de Hub tiers) entraînera une commande d'erreur jusqu'à ce que le mode privé soit désactivé.

Supprimer un code PIN d'utilisateur

- Les codes PIN d'utilisateurs peuvent être programmés grâce à l'option Réglages dans l'application Alfred Home ou à partir du menu **Superviseur sur la serrure**.
- Instructions pour le menu mode superviseur:
1. Entrer au mode superviseur
 2. Taper le chiffre « 3 » pour accéder au menu Supprimer un utilisateur
 3. Taper le chiffre « 1 » pour supprimer un code PIN d'utilisateur
 4. Entrer le code PIN d'utilisateur que vous souhaitez supprimer ou son numéro suivi par le « √ »
 5. Pour continuer à supprimer un code PIN d'utilisateur, répéter l'étape 4.

Supprimer une carte d'accès

- Une carte d'accès peut être supprimée grâce à l'option Réglages dans l'application Alfred Home ou à partir du menu **Superviseur sur la serrure**.
- Instructions pour le menu mode superviseur:
1. Entrer au mode superviseur
 2. Taper le chiffre « 3 » pour accéder au menu Supprimer un utilisateur
 3. Taper le chiffre « 3 » pour supprimer une carte d'accès
 4. Entrer le numéro de la carte d'accès, ou placer la carte d'accès au-dessus du lecteur de carte sur l'avant du verrou, suivi par le « √ »
 5. Pour continuer à supprimer une carte d'accès, répéter l'étape 4.

Réglages du reverrouillage automatique

- Le reverrouillage automatique peut être programmé dans le menu du mode superviseur ou à travers l'application Alfred Home.
- Instructions pour le menu mode superviseur:
1. Entrer au mode superviseur
 2. Taper le chiffre « 4 » pour accéder au menu du reverrouillage automatique
 3. Taper le chiffre « 1 » pour désactiver le reverrouillage automatique (par défaut)
 - ou, taper le chiffre « 2 » pour activer le reverrouillage automatique et régler le temps de reverrouillage à 30 secondes
 - ou, taper le chiffre « 3 » pour régler le temps de reverrouillage à 60 secondes
 - ou, taper le chiffre « 4 » pour régler le temps de reverrouillage à 2 minutes
 - ou, taper le chiffre « 5 » pour régler le temps de reverrouillage à 3 minutes

Ajouter des codes PIN d'utilisateur

Des codes PIN d'utilisateur peuvent être programmés grâce à l'option Réglages dans l'application Alfred Home ou à partir du menu Superviseur sur la serrure.

Instructions pour le menu mode superviseur:

1. Entrer au mode superviseur
2. Taper le chiffre « 2 » pour accéder au menu Ajouter un utilisateur
3. Taper le chiffre « 1 » pour ajouter un code pin d'utilisateur
4. Taper le nouveau code PIN d'utilisateur suivi par « / »
5. Répéter l'étape numéro 4 pour confirmer le code PIN
6. Pour ajouter de nouveaux utilisateurs, répéter les étapes 4 et 5

ATTENTION

Lorsque vous enregistrez les codes PIN d'utilisateur, ces codes doivent être saisis dans un délai de 10 secondes sinon le mode de réglages sera désactivé. Si vous faites une erreur au cours de ce processus, vous pouvez appuyer sur le « * » un fois pour revenir au menu précédent. Avant d'entrer un nouveau code PIN d'utilisateur, la serrure annoncera combien de codes PIN d'utilisateur existent déjà, et le numéro du code PIN d'utilisateur que vous enregistrez.

Ajouter des cartes d'accès

Les cartes d'accès peuvent être ajoutées dans le menu du mode superviseur ou à travers l'application Alfred Home.

Instructions pour le menu mode superviseur:

1. Entrer au mode superviseur
2. Taper le chiffre « 2 » pour accéder au menu Ajouter un utilisateur
3. Taper le chiffre « 3 » pour ajouter une carte d'accès.
4. Placer la carte d'accès au-dessus du lecteur de carte sur l'avant du verrou
5. Pour ajouter de nouvelles cartes d'accès, répéter l'étape 4.

ATTENTION

Avant d'ajouter une nouvelle carte d'accès, la serrure annoncera combien de cartes d'accès existent déjà, et le numéro de la carte d'accès que vous enregistrez.

Note: Uniquement les cartes d'accès MiFare 1 sont supportées par le DB25.

Réglages	Valeur d'usine
Code PIN du superviseur	12345678
Reverrouillage automatique	Désactivé
Haut-parleur	Active
Limite d'entrée de code erroné	10 fois
Durée de la mise hors fonction	5 min
Bluetooth	Désactivé (mode d'économie d'énergie)
Langue	Anglais

Fonctionnement de la serrure

Entrer le code du mode superviseur

1. Toucher le clavier de l'écran avec votre main pour activer la serrure. (le clavier s'illuminera)
2. Taper « * » deux fois
3. Entrer le code PIN du superviseur, suivi par « √ »

Entrer le code du mode superviseur

Le code PIN du superviseur peut être programmé grâce à l'option Réglages dans l'application Alfred Home ou à partir du Menu Superviseur sur la serrure

1. Entrer au mode superviseur
2. Taper le « 1 » pour choisir l'option Modifier le code PIN du superviseur
3. Taper le NOUVEAU code PIN du superviseur de quatre à dix chiffres, suivi par « √ »
4. Répéter l'étape 3 pour confirmer le code PIN

ATTENTION

L'utilisateur doit modifier le code du mode superviseur défini en usine avant de modifier tout autre réglages de menu lors de la première installation. Les paramètres seront verrouillés jusqu'à ce que cela soit terminé. Enregistrez le code du mode superviseur et l'emplacement sécurisé car l'application Alfred Home n'affichera pas les codes PIN utilisateur à des fins de sécurité après son envoi.

Cartes d'accès (Mifare 1)

Les cartes d'accès peuvent être utilisées pour déverrouiller le verrou lorsqu'elles sont placées au-dessus du lecteur de carte sur l'avant du verrou DB25. Ces cartes peuvent être ajoutées et supprimées à la serrure à l'aide du menu du Mode Maître. Vous pouvez également supprimer des cartes d'accès à tout moment dans l'application Alfred Home lorsque vous êtes connecté via WiFi, BT ou encore, vous pouvez attribuer une carte d'accès à un membre spécifique de votre compte. Le nombre maximum de cartes d'accès par serrure est de 250.

Mode privé

Pour activer le mode Privé, il faut appuyer sur le bouton multifonction situé sur l'écran de la serrure pendant 3 secondes. L'activation de cette fonctionnalité empêchera tous les codes PIN d'utilisateur d'activer la serrure, à l'exception du code PIM du superviseur, ainsi qu'à partir de l'application Alfred Home. Cette fonctionnalité est conçue pour être utilisée lorsque l'utilisateur est à domicile et à l'intérieur de logement, mais veut empêcher l'accès à tout autre code PIN (autres que le code PIN du superviseur, par exemple, la nuit lorsque tous ceux sont être à la maison se trouvent dans le logement. Cette fonctionnalité sera désactivée automatiquement une fois que le code PIN du superviseur sera tapé, par déverrouillage à partir de l'application Alfred Home ou en déverrouillant la porte à partir de la barre tournante ou avec la clé de dépannage.

Mode d'économie d'énergie Bluetooth

Le mode d'économie d'énergie Bluetooth peut être programmé dans les options de paramètres de l'application Alfred Home ou dans le menu du mode maître sur la serrure.

L'activation du mode d'économie d'énergie signifie que le Bluetooth diffusera pendant 2 minutes après que les lumières du clavier s'éteignent sur le panneau à écran tactile. Une fois les 2 minutes sont écoulées, la fonction Bluetooth passe en mode veille d'économie d'énergie pour réduire la consommation de la batterie. Le panneau avant devra être touché pour réveiller la serrure afin que la connexion Bluetooth puisse être rétablie. Désactiver le mode d'économie d'énergie signifie que le Bluetooth restera actif pour créer une connexion plus rapide. Si l'utilisateur a activé la fonction One Touch Unlock dans l'application Alfred Home, le Bluetooth doit être activé car la fonction One Touch nécessite une disponibilité constante du signal Bluetooth pour fonctionner.

Bouton de redémarrage

Si votre serrure ne répond pas, elle peut être redémarrée branchant un câble de charge USB-C sur le port USB-C au bas du panneau avant (voir le schéma à la page 14 pour l'emplacement). Cela gardera tous les paramètres de la serrure en place mais redémarrera la serrure.

Bouton de réinitialisation

Après la réinitialisation de la serrure, tous les codes d'utilisateurs seront supprimés et les réglages d'usine d'origine seront rétablis. Le bouton de réinitialisation est situé à l'intérieur de l'écran sous le couvercle des piles. Veuillez suivre les instructions de réinitialisation à la page 15 (veuillez consulter le diagramme à la page 3 pour localiser son emplacement). La connexion à l'application Alfred Home persistera, tandis que la connexion avec le Smart Building System Integration sera interrompue.

Mode absent

Cette fonctionnalité peut être activée dans le menu du Mode superviseur, l'application Alfred ou à travers votre hub tiers (vendu séparément). Cette fonction restreint l'accès à tous les codes PIN utilisés et cartes RFID. Le Mode absent peut être désactivé par le déverrouillage à travers l'application Alfred ou le code PIN du superviseur. Si quelqu'un déverrouille le pêne en utilisant la barrette tournante intérieure ou bien la clé de départage, la serrure déclenchera une alarme sonore pendant une minute. Par ailleurs, si le module de connexion Wifi! Alfred est installé dans la maison, elle enverra un message de notification au détenteur du compte de l'application pour le prévenir de la mise en route de l'alarme.

Mode silencieux

L'activation du mode silencieux désactive le timbre sonore de confirmation du code pour les utilisations dans des endroits silencieux. Le mode silencieux peut-être activé ou désactivé à partir du menu du Mode Superviseur, option numéro cinq sur la serrure, ou à partir du réglage Langue dans l'application Alfred Home.

Verrouillage du clavier

La serrure passera en mode verrouillage du clavier après 5 minutes par défaut après que le maximum de tentatives par code erroné ait été atteint (10 tentatives). Une fois que l'unité est passée en mode verrouillage après avoir atteint le nombre maximal de tentatives, l'écran clignotera et empêchera de taper tout chiffre sur le clavier jusqu'à ce que la durée de 5 minutes soit terminée ou bien que la porte ait été déverrouillée de l'intérieur à l'aide de la barrette tournante ou à partir de l'application Alfred Home.

Témoin d'état DEL

Il est situé sur l'écusson extérieur. Une DEL verte s'allumera lorsque la porte est déverrouillée ou lors d'un changement de réglage réussi. Une DEL rouge s'allumera lorsque la porte est verrouillée ou lorsqu'une erreur se produit lors d'un changement de réglage. Indicateur intérieur est situé sur l'écusson intérieur, une DEL rouge s'allumera après l'événement de verrouillage. Une DEL verte s'allumera après l'événement de déverrouillage. Une DEL verte clignote lorsque le verrou est jumelé avec le Z-Wave ou un autre hub (vendu séparément), il arrête de clignoter si le jumelage a réussi. Si la lumière rouge s'allumine, le jumelage a échoué. Une LED rouge et verte clignote alternativement lorsque le verrou est déposé du Z-Wave.

Code NIP d'utilisateur

Le code PIN d'utilisateur verrouille la serrure. Ces codes peuvent contenir de quatre à dix chiffres, mais ne doivent pas entraîner les règles simples du code PIN. Vous pouvez attribuer un code PIN d'utilisateur à des membres précis figurant dans l'application Alfred Home. Veuillez vous assurer de noter les codes PIN d'utilisateurs créés, car ils ne seront pas visibles une fois créés dans l'application et Alfred Home pour des raisons de sécurité. Vous pouvez créer jusqu'à 250 codes PIN d'utilisateurs.

Mode superviseur:

Il est possible d'accéder au Mode Superviseur en tapant : « ** + code PIN du superviseur + √ » pour programmer le verrou.

Code PIN superviseur:

Le code PIN du superviseur est utilisé pour programmer et régler les fonctionnalités.



Le code PIN par défaut doit être changé après l'installation.

Le code PIN du superviseur peut également faire fonctionner le verrou en **mode Absent** et en **mode Privé**.

Règles sur les codes PIN simples

Pour votre sécurité, nous avons créé une règle pour éviter des codes PIN trop simples et qui pourraient être devinés facilement. Les codes PIN du superviseur et les codes PIN d'utilisateurs doivent donc respecter les règles suivantes:

1. Aucun chiffre consécutif ; par exemple : 123456 ou 654321 ;

2. Aucun chiffre dédoublé ; par exemple : 1111 ou 333333 ;

3. Pas de code PIN existant déjà ; par exemple, vous ne pouvez pas utiliser un code à quatre chiffres déjà existant au sein d'un code à six chiffres distinct

Verrouillage manuel

La serrure peut être verrouillée de l'extérieur en appuyant sur n'importe quel bouton et en le maintenant appuyé pendant une seconde ou de l'intérieur, en utilisant la barre tourne.

Reverrouillage automatique

Après avoir déverrouillé la serrure, elle se verrouillera à nouveau automatiquement après une durée programmée. Cette fonctionnalité peut être désactivée dans l'application Alfred Home ou avec l'option numéro 4 dans le menu du Mode Superviseur sur la serrure. Cette fonctionnalité est désactivée dans les réglages par défaut. La durée de reverrouillage automatique peut être programmée pour 30 secondes, 60 secondes, deux minutes et trois minutes.

(FACULTATIF) Lorsque le détecteur d'ouverture de porte est installé, la minuterie de reverrouillage automatique ne débutera pas tant que la porte ne soit correctement fermée.

Écusson extérieur

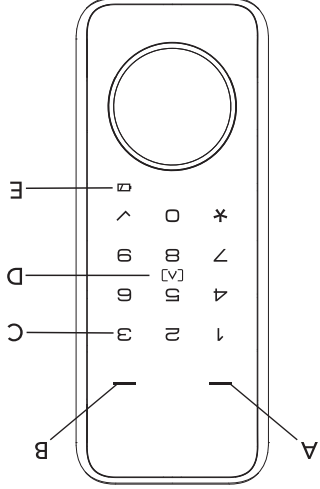

- A**: indicateur d'état (rouge)
- B**: indicateur d'état (vert)
- C**: écran tactile à clavier
- D**: zone de lecteur de cartes
- E**: avertissement de piles faibles

Écusson intérieur

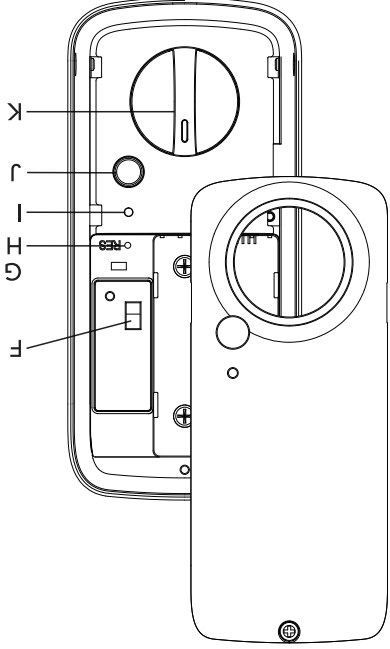

- F**: support de module sans fil
- G**: commutateur manuel
- H**: bouton de réinitialisation
- I**: indicateur interne
- J**: bouton multifonctions
- K**: barrette tournante

Le non-respect des instructions ci-dessous peut endommager le produit et annuler la garantie d'usine. La précision de la préparation de la porte est essentielle pour permettre le bon fonctionnement et la sécurité de ce produit Alfred.

Un mauvais alignement de la préparation de la porte et de la serrure peut entraîner une dégradation des performances et entraver les fonctions de sécurité de la serrure.

Entretien de la finition: cette serrure est conçue pour fournir le plus haut niveau de qualité et de performance du produit. Des précautions doivent être prises pour assurer une finition durable. Lorsque le nettoyage est nécessaire, utilisez un chiffon doux et humide. L'utilisation de diluants pour vernis, de savons caustiques, de nettoyeurs abrasifs ou de produits à polir pourrait endommager le revêtement et entraîner un ternissement.

IMPORTANT: n'installez pas les piles tant que la serrure n'est pas entièrement installée sur la porte.

1. Code PIN du superviseur : ce code peut comprendre de quatre à dix chiffres et ne devraient pas être divulgué aux autres utilisateurs. Le code PIN du superviseur par défaut est « 12345678 ». Veuillez vous assurer de le modifier après avoir terminé l'installation.

2. Créniaux des codes PIN des utilisateurs : ces codes peuvent être identifiés par créniaux numérotés de un à 250 et seront attribués automatiquement puis lu par guide vocal après l'inscription.

3. Codes PIN des utilisateurs : ces codes peuvent comprendre de quatre à dix chiffres et peuvent être réglés à partir du Mode Superviseur ou de l'application Alfred Home.

4. Créniaux des numéros de cartes d'accès : Ces cartes d'accès peuvent être identifiées par créniaux numérotés de un à 250 et seront attribués automatiquement puis lu par guide vocal après l'inscription.

5. Carte d'accès : Seules les cartes de type Mifare 1 sont supportées par DB2S. Elles peuvent être réglés à partir du Mode Superviseur ou de l'application Alfred Home.

Déclaration de la FCC
Cet équipement a été testé et déclaré conforme aux limites d'un appareil numérique de classe B, conformément à la partie 15 des règles de la FCC. Ces limites sont conçues pour fournir une protection raisonnable contre les interférences nuisibles dans une installation résidentielle. Cet équipement génère, utilise et peut émettre de l'énergie de radiofréquence et s'il n'est pas installé et utilisé conformément aux instructions, il peut causer des interférences nuisibles aux communications radio. Si cet équipement cause des interférences nuisibles à la réception de la radio ou de la télévision, ce qui peut être déterminé en allumant et en éteignant l'équipement, l'utilisateur est encouragé à essayer de corriger l'interférence par l'une des mesures suivantes :

- réorienter ou déplacer l'antenne de réception
- augmenter la distance entre l'équipement et le récepteur
- connecter l'équipement à une prise sur un circuit différent de celui auquel le récepteur est connecté
- consulter le revendeur ou un technicien radio/tv expérimenté pour de l'aide

Avertissement de la FCC

Tout changement ou modification non explicitement approuvé par la partie responsable de la conformité pourrait annuler l'autorité de l'utilisateur à faire fonctionner cet équipement. Cet appareil est conforme à la partie 15 des règles de la FCC. Le fonctionnement est soumis aux deux conditions suivantes :

1. Cet appareil ne doit pas causer d'interférences nuisibles et
2. Cet appareil doit accepter toute interférence reçue, y compris les interférences susceptibles de provoquer un fonctionnement indésirable.

Déclaration de la FCC sur l'exposition aux irradiances

Afin de satisfaire aux exigences de sécurité de la FCC en matière d'exposition aux radiofréquences et aux circuits intégrés pour les appareils de transmission mobiles, cet émetteur ne doit être installé qu'à des endroits où il y a une distance de séparation d'au moins 20 cm entre l'antenne et toutes les personnes.

Déclaration d'Industrie Canada

En vertu des réglementations d'Industrie Canada, cet émetteur radio ne peut fonctionner qu'avec une antenne d'un type et d'un gain maximal (ou inférieure) approuvés pour l'émetteur par Industrie Canada. Pour réduire les interférences radio potentielles avec d'autres utilisateurs, le type d'antenne et son gain doivent être choisis de manière à ce que la puissance isotrope rayonnée équivalente (p.i.r.e) ne soit pas supérieure à celle autorisée pour une communication réussie.



Téléchargez l'application «Alfred Home» dans la boutique App Store de Apple ou dans la boutique Google Play.

AlfredTM

DB2S
Instructions de programmation

FR VER 1.0

Alfred International Inc. se réserve tous les droits quant à l'interprétation définitive de ces instructions.
△ Les modèles et leurs caractéristiques sont susceptibles d'être modifiés sans préavis.